

Ansicht M 1:50

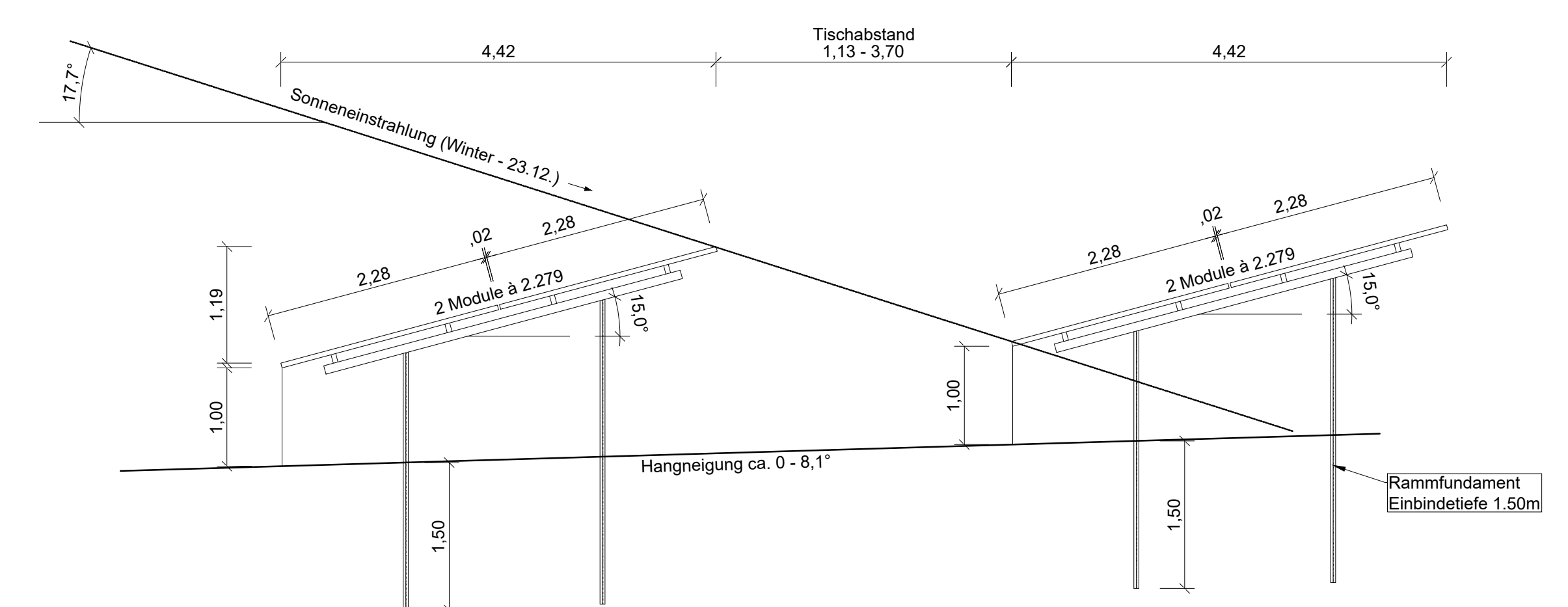

Ansicht bestehende PV-Anlage



Querschnitt M 1:50

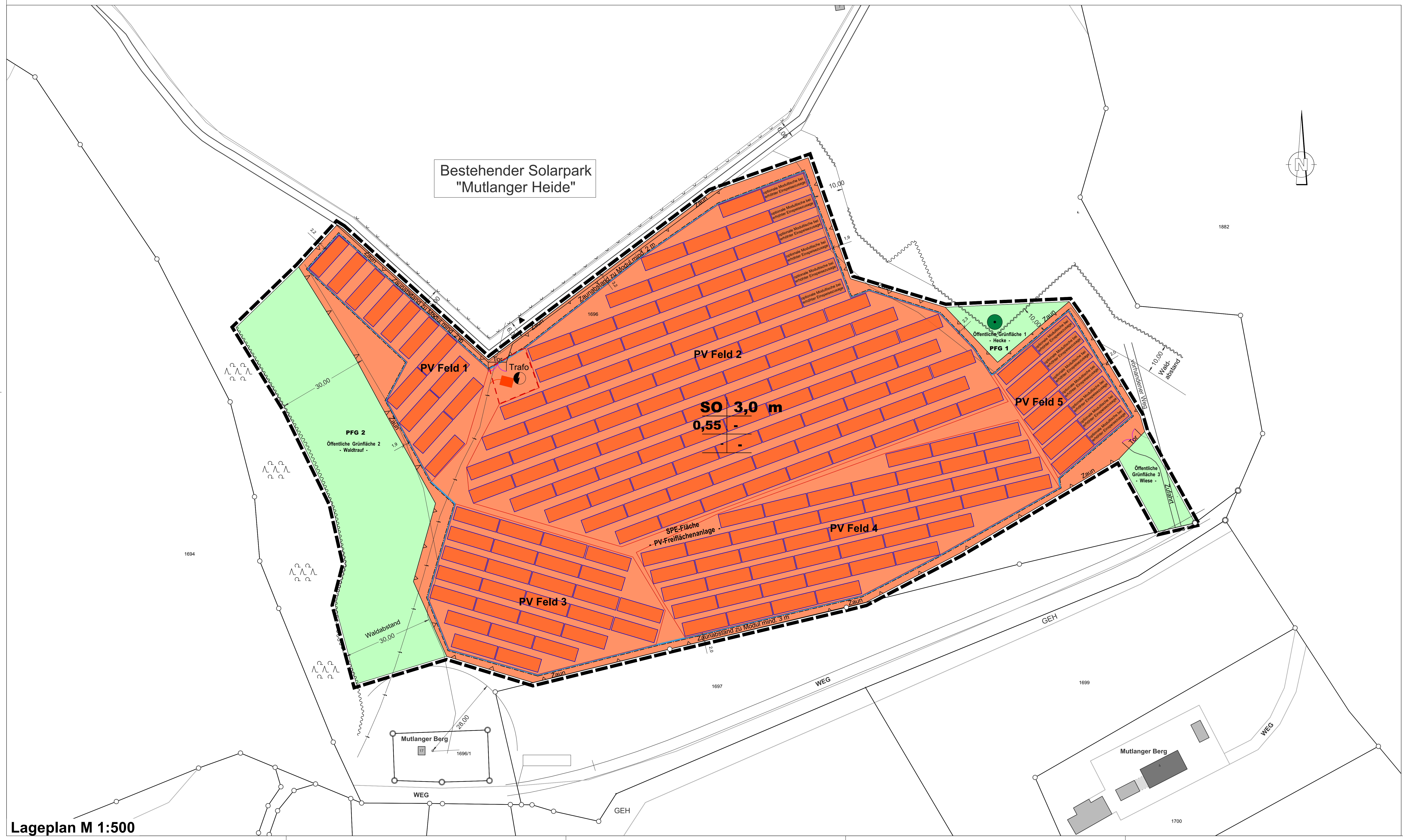

Lageplan M 1:500



Seitenansicht bestehende PV-Anlage



Schwäbisch Gmünd

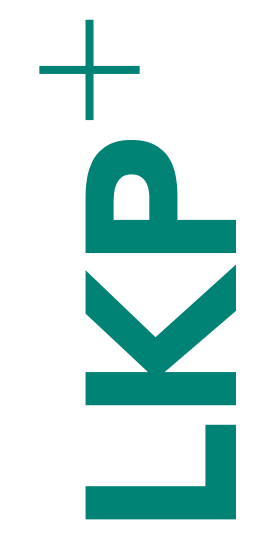

VORHABEN- UND
ERSCHLIESSUNGSPLAN
ZUM VORHABENBEZOGENEN
BEBAUUNGSPLAN
"Nr. 1351 H IV
„SOLARPARK MUTLANGER HEIDE
ERWEITERUNG“

M 1 : 500 / 50

VORHABENTRÄGER : BürgerEnergie-Stauferland eG
Bürgerstraße 5
73525 Schwäbisch Gmünd

ANERKANNT: STADT SCHWÄBISCH GMÜND, DEN ...

GEFERTIGT: MUTLANGEN, DEN 23.09.2024

Frederik

LKP Ingenieure GbR
Infrastruktur- und
Stadtplanung
Uhlendorferstraße 39
73557 Mutlangen
Telefon 07141 13447-0
post@lkp-ingenieure.de
www.lkp-ingenieure.de

Proj.-Nr. : 23BE039
Kennung : 265c

LKP INGENIEURE GbR 73557 MUTLANGEN

P:\PRIVAT\23BE039\CAD\PL\VEP_2024_23BE039_2024_09_23.dwg